

Arbejds miljø Topmøde  
26. oktober 2022



13.15-14.30 PARALLEL-SESSIONER

### Session A

**Sæt fokus på MSB på arbejdspladsen**

**- Praktiske eksempler både med faldgruber og inspiration**

Jan Rasmussen fra CRECEA har snart 30 års erfaring med at rådgive om at få en sikker ergonomi til at fungere sammen med en sikker produktion. Få en aha-oplevelse og et redskab til at arbejde videre med på din arbejdsplads.

*Jan Rasmussen, senior arbejdsmiljøkonsulent, CRECEA*

# CRECEA A/S

Autoriseret arbejdsmiljørådgiver

Tlf. 70 10 86 00

Jan Rasmussen,

Senior arbejdsmiljøkonsulent



Følg CRECEA på



# CRECEA A/S - hvem er vi?

- CRECEA er ejet af CRECEAFONDEN og er en uafhængig samarbejdspartner fri af partsinteresser
- CRECEA har mange års erfaring
- CRECEAs konsulenter har en bred viden om arbejdsmiljø kombineret med et fagligt specialområde
- Geografien er ingen hindring - vi arbejder også udenlands på enkeltstående opgaver

# Session A

Arbejds miljø Topmøde  
26. oktober 2022

- Sæt fokus på MSB på arbejdspladsen
- Praktiske eksempler både med faldgruber og inspiration
- Få en sikker ergonomi til at fungere sammen med en sikker produktion
- Få en aha-oplevelse og et redskab at arbejde videre med på din arbejdsplads



# Når MSB skal på tavlen...

- Mål i virksomhedens strategi
- Punkt i APV
- Ny produktion
- Optimering af effektivitet
- Arbejdsulykke / sygefravær
- Besøg fra Arbejdstilsynet / regler
- Gode kolleger skal have det godt og kunne blive længe hos os

# Forebyggelse af muskel- og skeletbesvær er komplekst

- Klassiske løsninger
  - Arbejdsteknik
  - Tekniske hjælpemidler
  - Arbejdspladsens indretning
- Organisatoriske løsninger
  - Procedure
  - Tilrettelæggelse
- Psykosociale løsninger
  - Kommunikation
  - Involvering



# Historisk perspektiv

- Gennemsnitsvægt af emner falder i retail-området
- Effektive og smartere tekniske hjælpemidler med wire eller vacuum løft i plastindustri, træ- og metalindustri.
- Conveyor systemer, teleskobbånd med special tilbehør i lufthavne og indenfor lager eller logistik virksomheder
- Hæve sænke borde - og arbejdsplatforme
- Fortsatte unoder - støj, ulykkesrisiko mv.

# Hvor skal vi lede?

## MSB i industrivirksomheder?

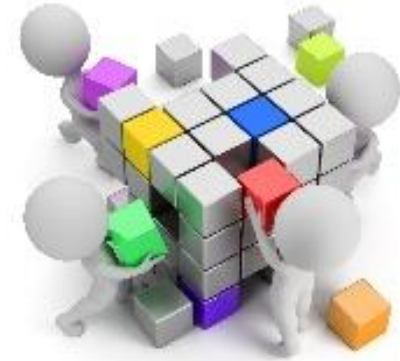

- Ilægning og fratagning af emner fra maskiner
- Bearbejdning af emner, hvor emnet og/eller værktøjet er tungt eller uhåndterligt
- Løft og bæring af emner fra palle/reoler til maskiner og mellem forskellige maskiner eller lager
- Pakkearbejde, fx pakke i store kasser og stable på paller
- Løft og bæring af emner til og fra arbejdsbord eller bånd



# Hvad er problemet – MSB udfordringen?

- Tunge løft
- Høje eller lave løft
- Rækkeafstand til byrden er stor
- Dårlige arbejdsstillinger
- Byrden er uhåndterlig
- Høj løftfrekvens - EGA /EBA
- Stor samlet daglig løftemængde
- Tunge skub og træk
- ....

# Hvad er udgangspunktet?

Forpligtigelse?

- Vi gør det for at overholde reglerne...

Forebyggelse?

- Proaktiv - forebygger skader og nedslidning

Vision?

- Vi gør det fordi - det er en del af vores kvalitet og renommé

**PÅVIRKER LØSNINGEN**

# Forudsætninger for god ergonomi

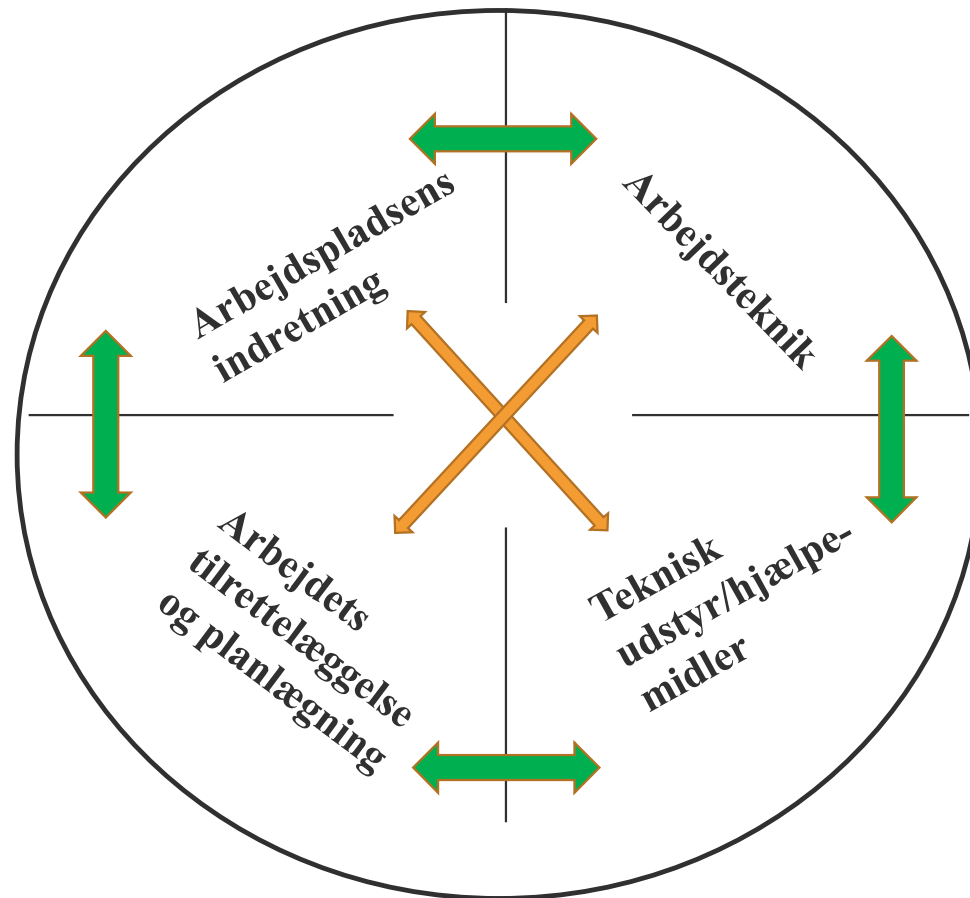

# Hvordan kommer vi i gang?



# Grundigt forarbejde

Hvad skal vi tage højde for?

# Risikovurdering af arbejdet?

Hvad, hvem, hvor mange, hvordan, hvor ofte, hvor lang tid...?

# Hvem bør inddrages?

- Produktionsledelse / Driftsledelse
- Teknisk afdeling
- Arbejdsmiljøorganisation
- Ildsjæle
- Medarbejderen... hvem?
- Indkøb, produktion, salg, logistik... hele **flowet**



# Hvem skal arbejde her?

Individuelle faktorer der skal tages hensyn til:

- Køn - kvinder / mænd
- Alder
- BMI
- Træningsniveau
- .....



# Restitution af musklerne

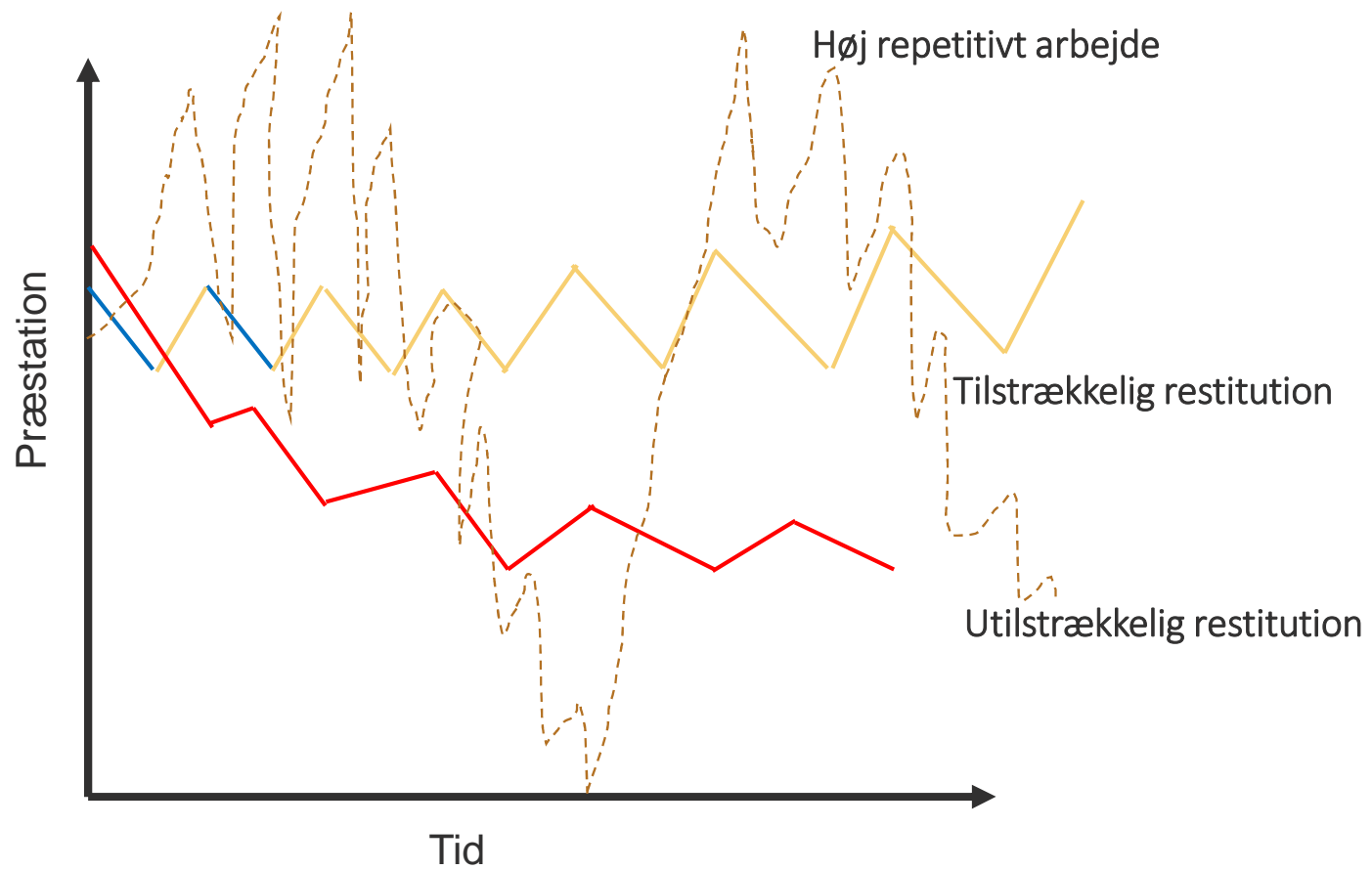

# Antropometri

Menneskelige mål

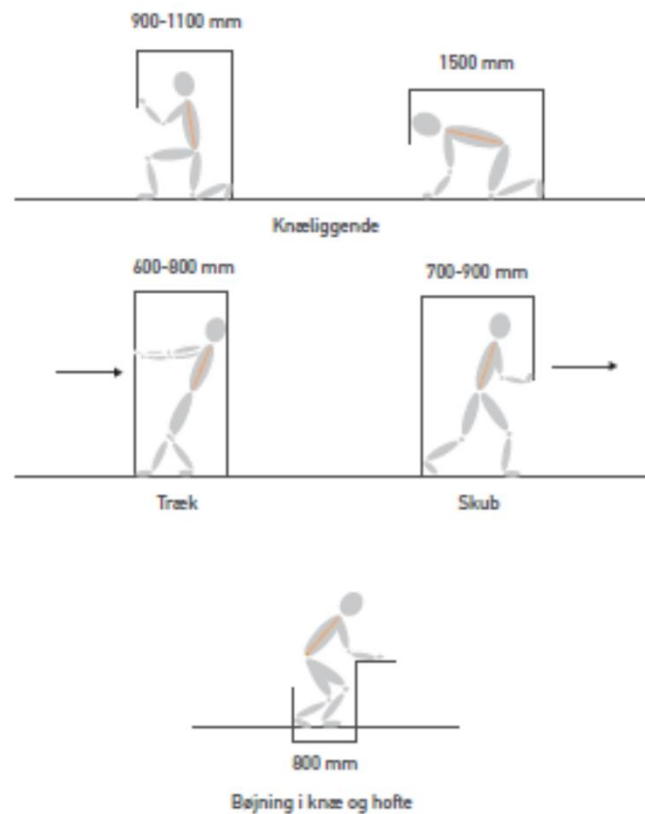

# Regler

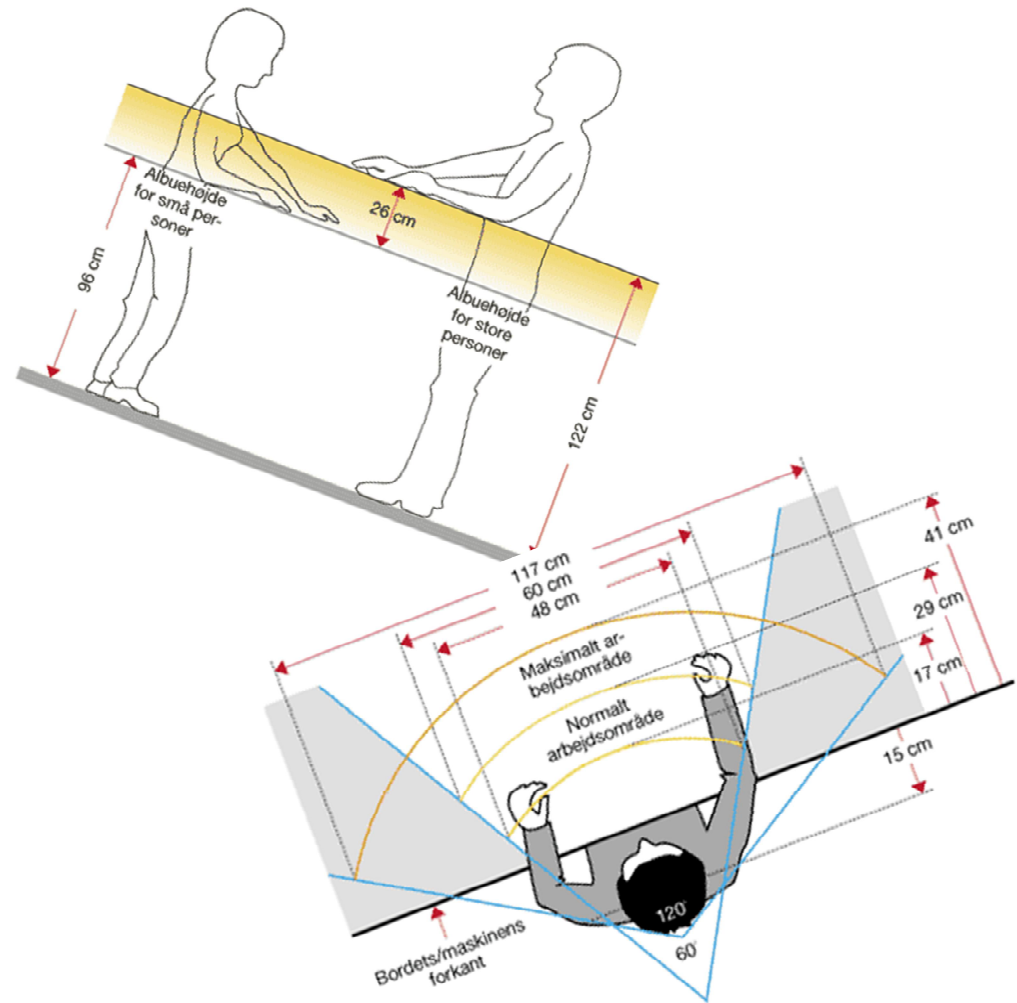
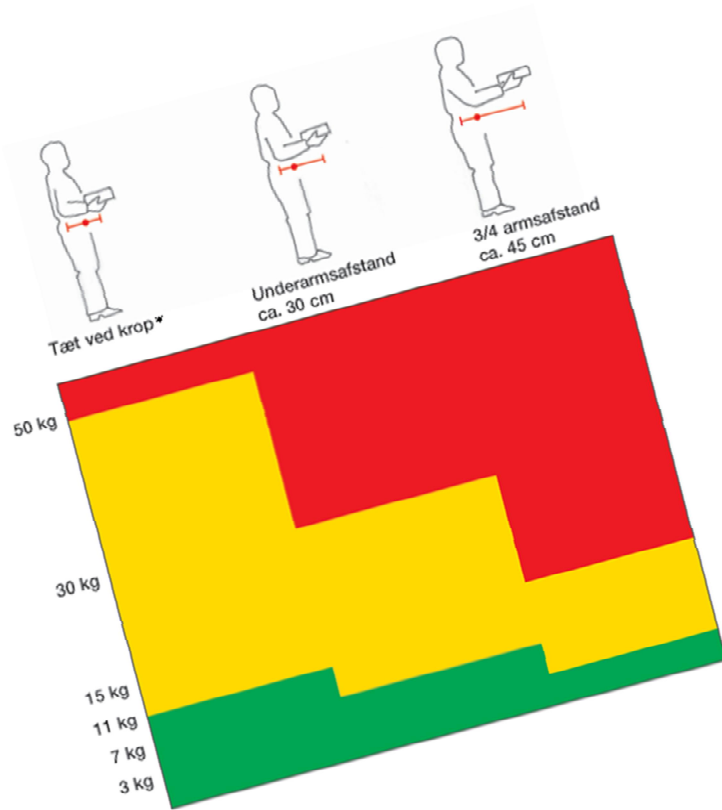

# Løft

Hvordan skal vi forstå og formidle reglerne?

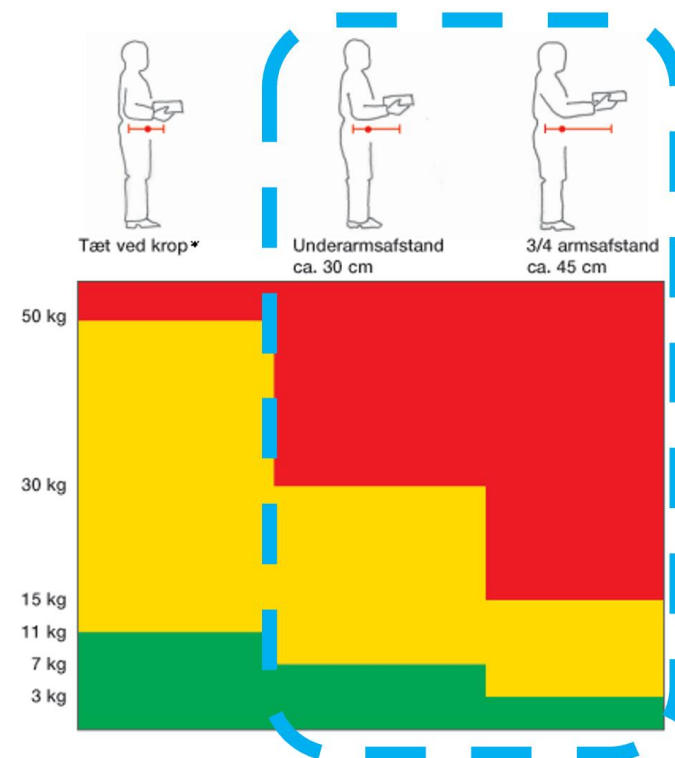

# Nøglen til den

- Respekter kroppens naturlige bevægelsesmønstre og fysiske mål
- Tænk simpelt, praktisk og se løsningen som en del af et flow.
- Teknikker skal være anvendelige, genkendelig og opnåelige

God funktionel ergonomi = Effektiv produktion

# Succeskriterier

- ✓ Fjerne eller reducere belastende arbejde
- ✓ Løsningen opleves passende til personen og til opgaven
- ✓ Løsningen opleves som en hjælp, der gør arbejdet lettere og mere effektivt
- ✓ Produktionsmål, Økonomi, Instruktion og service

# Ombygning af produktionslinjer CASE 1



# Principper -





# Analyse – inddragelse af relevante grupper

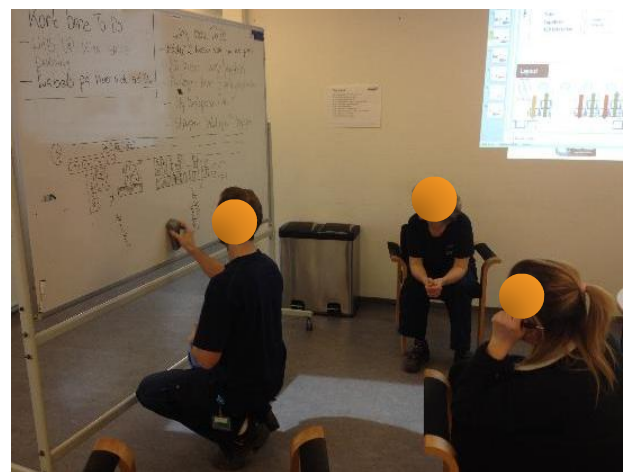
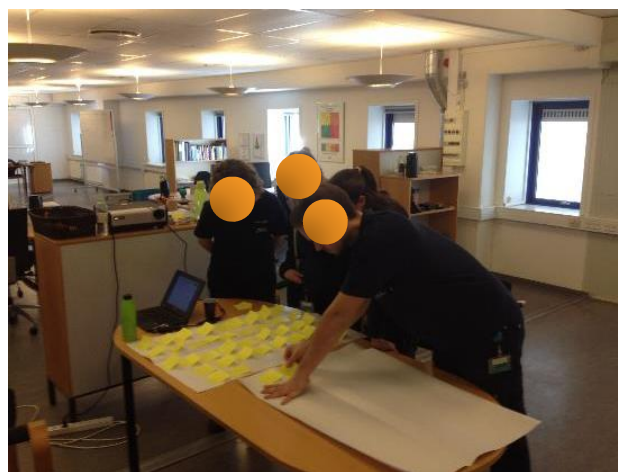
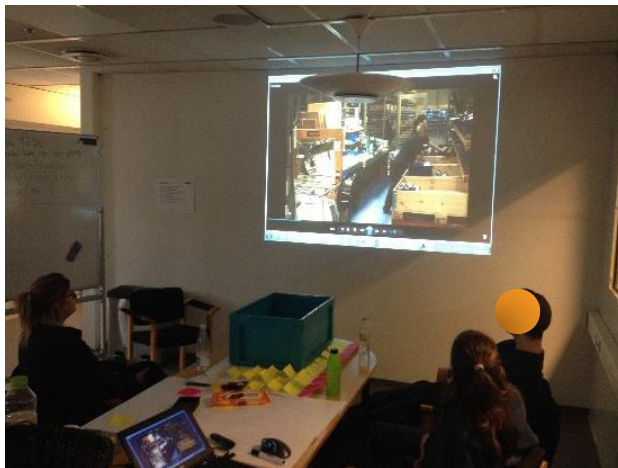

# Tegning – analyse mock up

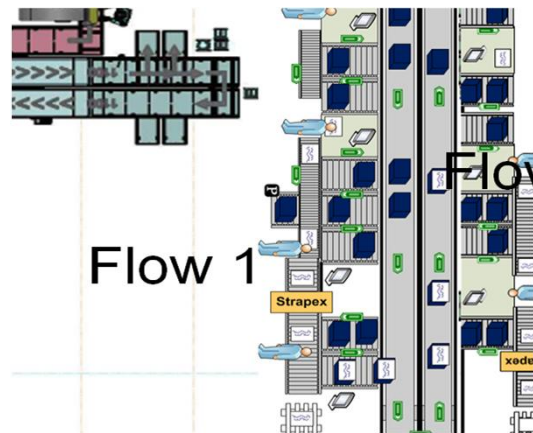

# Arbejdsstation 1

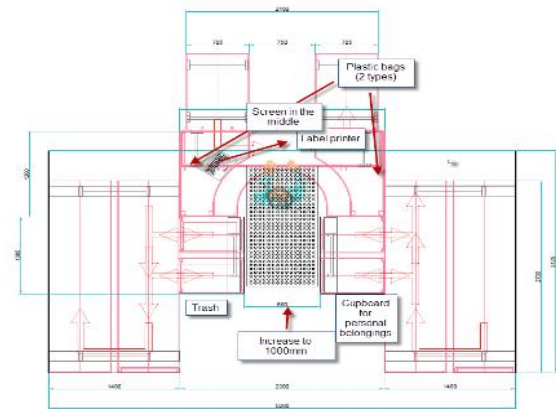
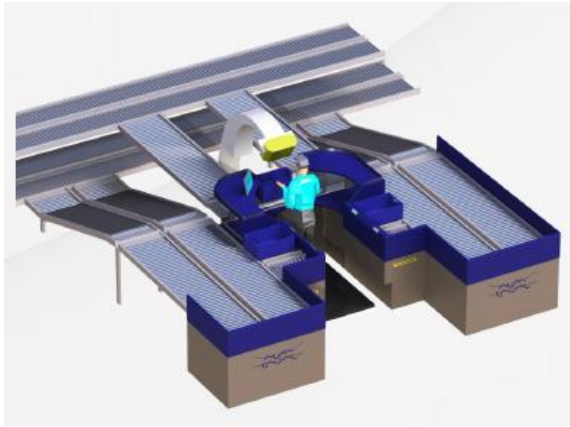

Skærm, label og  
diverse tæt på

Tilt ved plukke  
plads – lettere  
at se

Arbejdsborde  
med plads til  
albuerne

Rækkeafstand  
minimeret

Højdejusterbare platforme.  
Dækker albuehøjde 90 –  
120 cm

110 cm, så der  
kan "dances"

Plads til  
fødderne



# Arbeitsstation 2

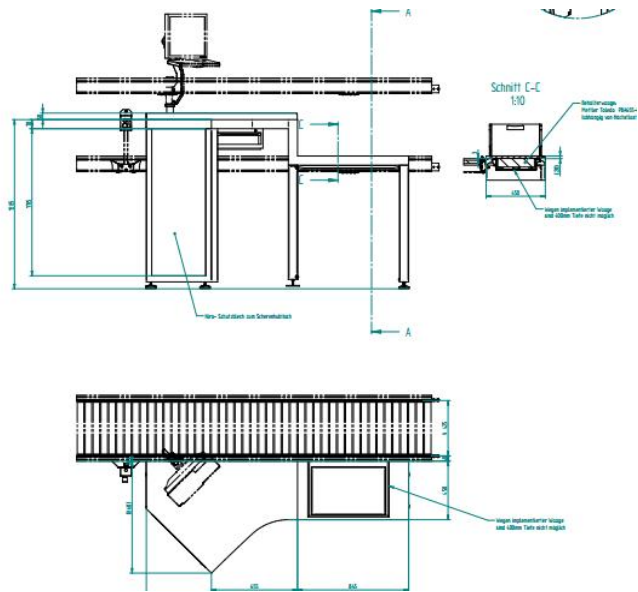



Slide 30

# Optimering af pluk - CASE 2



# Principper













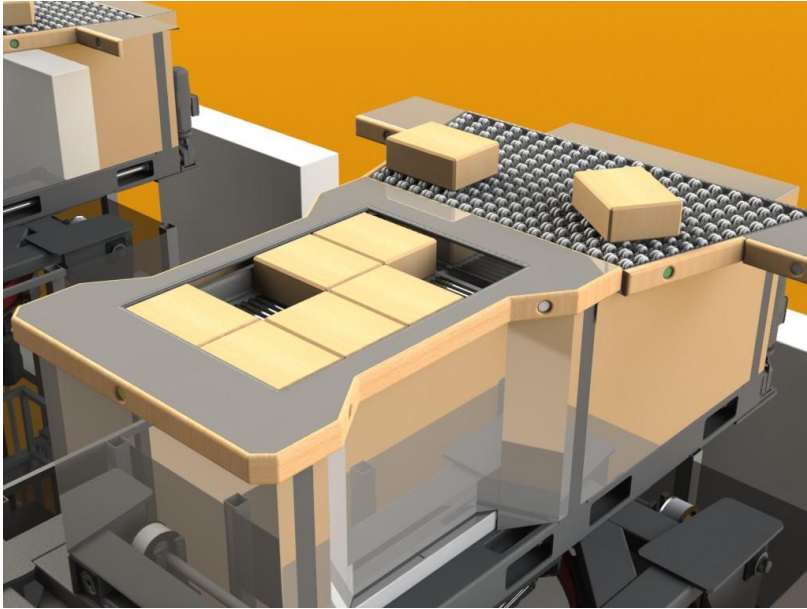









# Udbringning af varer -



# Butikken



# EXO-skelet...



**MEN ..... vi er fortsat udfordret**

# Den demografiske udvikling

2022: Vi har rundet 1 mio. danskere over 65 år

2040: Det forventes, at hver 4. dansker er over 65 år

Heraf vil flere % end i dag være på arbejdsmarkedet, da pensionsalderen vil være højere end i dag.

Og på arbejdsmarkedet vil medarbejdergruppen på 65+ være hastigt voksende.

# Hvad sker der med kroppen, når vi bliver ældre?

Hjernen kan stadig øge sin kapacitet, hvis den stimuleres fysisk og kognitivt.

Vi bliver bedre til at lære nyt indenfor vort erfaringsområde - og dårligere til at lære noget, som er helt nyt for os.

Fysisk bliver vi dårligere.

Hvad betyder dette for evnen til at udføre et arbejde og for kravet til fremtidens arbejdsplads?

# Spørgsmål?

ooo000ooo



